

## SZP

### 真空吸盘



#### ◎ 订货举例

系列代码	吸盘直径	吸盘类型	吸盘材质	锁圈
SZP: SZP系列	02: Ø2 10: Ø10 25: Ø25 04: Ø4 13: Ø13 32: Ø32 06: Ø6 16: Ø16 40: Ø40 08: Ø8 20: Ø20 50: Ø50		N: 丁晴橡胶 S: 硅橡胶	无: 带锁圈 X19: 不带锁圈 *10或以上

系列代码	适合吸盘直径
SZPL: SZPL系列	1: Ø10-Ø16 2: Ø20-Ø32 3: Ø40-Ø50

代码	吸盘类型	吸盘直径
U	平形	Ø2 Ø4 Ø6 Ø8 Ø10 Ø13 Ø16 Ø20 Ø25 Ø32 Ø40 Ø50
C	平形带肋	Ø10 Ø13 Ø16 Ø20 Ø25 Ø32 Ø40 Ø50
D	深形	Ø10 Ø16 Ø25 Ø40
B	风琴形	Ø6 Ø8 Ø10 Ø13 Ø16 Ø20 Ø25 Ø32 Ø40 Ø50

**订货举例:** SZPL系列锁圈, 适合吸盘直径Ø10。其订购码为: SZPL1

**订货举例:** SZP系列真空吸盘, 吸盘直径Ø10, 平行吸盘, 丁晴橡胶, 不带锁圈。其订购码为: SZP10UN-X19

#### ◎ 吸盘类型

吸盘材质特性: ●优 ○可 ×不可

材质/特性	硬度HS±5°	使用温度范围(°C)	耐油性汽油	耐油性苯	耐碱性	耐酸性	耐气候性	耐臭氧化性	耐磨性	防水性	耐溶剂性
丁晴橡胶	50°	0~120	●	×	○	○	×	×	●	○	×
硅橡胶	40°	-30~200	×	×	○	×	●	●	×	○	×

类型	特点	吸盘直径大小				材质
		Ø2-Ø8	Ø10-Ø16	Ø20-Ø32	Ø40-Ø50	
平形(U)	工件表面是平面且不变形的场合。	●	●	●	●	丁晴橡胶 吸附硬壳纸、胶合板、铁板、其他一般工件。
平形带肋(C)	工件易变形和可靠脱离的场合。		●	●	●	硅橡胶 吸附半导体、金属成型制品、薄工件、食品类工件。
风琴形(B)	没有安装缓冲空间和吸着面是倾斜的场合。		●	●	●	聚氨酯橡胶 吸附硬壳纸、胶合板、铁板。
深形(D)	工件表面是曲面的场合。		●	●	●	氟橡胶 吸附药品类工件

## 吸盘类型

### 平形 (U)

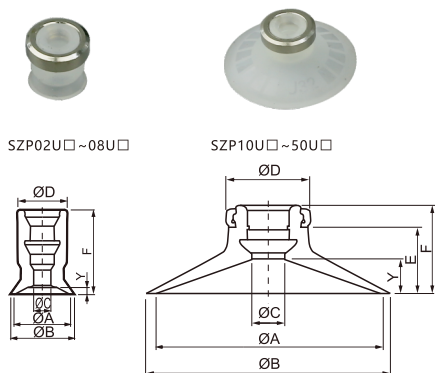

型号	ØA	ØB	ØC	ØD	E	F	Y
SZP02U□	2	2.6	1.2	7	—	12	0.8
SZP04U□	4	4.8	1.6	7	—	12	0.8
SZP06U□	6	7	2.5	7	—	12	0.8
SZP08U□	8	9	2.5	7	—	12	1
SZP10U□	10	12	5	13	7.7	12	3
SZP13U□	13	15	5	13	7.7	12	3
SZP16U□	16	18	5	13	8.2	12	3.5
SZP20U□	20	23	5	15	9.5	14	4
SZP25U□	25	28	5	15	9.5	14	4
SZP32U□	32	35	5	15	10	14.5	4.5
SZP40U□	40	43	7	18	13.7	18.5	6.5
SZP50U□	50	53	7	18	14.7	19.5	7.5

### 平形带肋 (C)

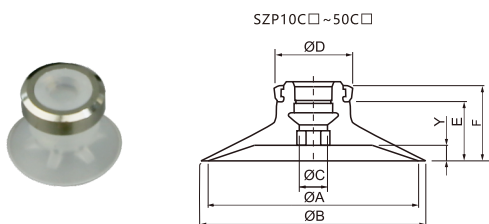

型号	ØA	ØB	ØC	ØD	E	F	Y
SZP10C□	10	12	4	13	7.7	12	1.7
SZP13C□	13	15	4	13	7.7	12	1.8
SZP16C□	16	18	4	13	8.2	12.5	1.2
SZP20C□	20	23	4	15	9.5	14	1.7
SZP25C□	25	28	4	15	9.5	14	1.8
SZP32C□	32	35	4	18	10	14.5	2.3
SZP40C□	40	43	7	18	13.7	18.5	3.3
SZP50C□	50	53	7	18	14.7	19.5	3.8

### 风琴形 (B)

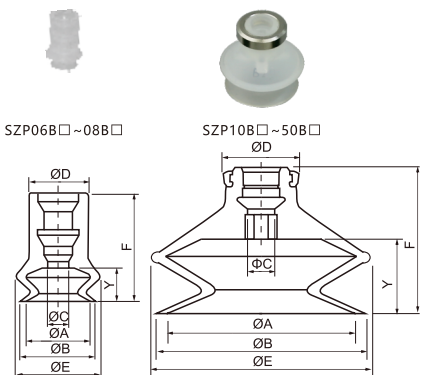

型号	ØA	ØB	ØC	ØD	E	F	Y
SZP06B□	6	7	2.5	7	9.1	13	4
SZP08B□	8	9	2.5	7	10.1	13	4
SZP10B□	10	12	4	13	13.8	16	5.5
SZP13B□	13	15	4	13	19	18.5	7.5
SZP16B□	16	18	4	13	21	20	8.5
SZP20B□	20	23	4	15	25	23.5	10.5
SZP25B□	25	28	4	15	28	24	10.5
SZP32B□	32	35	4	15	37	29	14
SZP40B□	40	43	7	18	48	34	16
SZP50B□	50	53	7	18	57	38	19

## 吸盘类型

深形 (D)

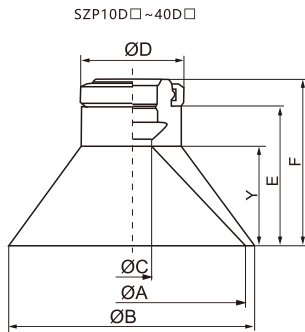

型号	ØA	ØB	ØC	ØD	E	F	Y
SZP10D□	10	12	4	13	10.7	15	6
SZP16D□	16	18	4	13	11.7	16	7
SZP25D□	25	28	4	15	15.5	20	10
SZP40D□	40	43	7	18	24.2	29	17